

# ARCAS TRAILER



# 1. Üldine

Arcas Trailer OÜ haagiste kasutusjuhend kehtib kõigile haagiste gruppidele:

- piduritega ja ilma piduriteta kastihaagised
- autoveohaagised
- paadiveohaagised
- eriotstarbelised haagised

Meie haagistel on keevitatud ja kuumtsingitud raam. Komponentide osas kasutame ainult usaldusväärseid, tunnustatud tootjaid.

Meie müügiesindus asub Sael , Paju tänav 6. Samuti on võimalik haagiseid soetada meie edasimüüjate vahendusel. Edasimüüjate nimekirja leiate meie kodulehelt [www.arcastrailer.eu](http://www.arcastrailer.eu).

## 2. Juhised ja eeskirjad

### 2.1 Haakimine

- 1) Vabastage seisupidur (piduritega haagise korral).
- 2) Liigutage haagis tugiratta abil vedukauto taha sellisesse asendisse, kus haakepea on auto veokuuliga kohakuti.
- 3) Asetage esmalt veokonksule turvatross.
- 4) Laske tugiratta abil haagise haakekuul allapoole, kuni veokuul asetub haakepeaga.
- 5) Veopea lukustub veokonksu külge automaatselt, kuid kontrollige alati veopea lukustumist veopeal olevalt skaalalt.
- 6) Avage tugiratta klamber, tõmmake ratas üles ja kinnitage liikumissuunas tiisli külge.

### 2.2 Lahtihaakimine

- 1) Vabastage tugiratas ja kinnitage klamber algasendisse.
- 2) Tõmmake haakepea hoob üles
- 3) Tõstke haakepea veokuulilt lahti või abistage tugirattaga.
- 4) Rakendage seisupidur (kui haagisel on pidurid) või kasutage rehvidel tõkiskingi.

## 2.3 Haagise koormamine

Suurima haagisele lubatava koorma mass on näidatud registreerimistunnistusel.

Ärge koormake haagist üle lubatud kandevõime – see halvendab sõiduomadusi, koormab liigselt pidurisüsteemi ja ohustab liiklusturvalisust. Ülekoormus kahjustab ka rehve, sild(u)a ja raami ning muudab garantii ja reklamatsiooniõiguse kehtetuks. Enamlevinud ülekoormuse põhjustavad liiva- ja kruusakoormad, pöörake raskesti hinnatavate koormate veole erilist tähelepanu.

## 2.4 Koorma paigutamine

- Koorem tuleb paigutada võimalikult ühtlaselt, et raskus oleks veokastis võrdselt jaotatud. Koorma liikumahakkamise vältimiseks tuleb see hoolikalt kinnitada. Autorong liigub sujuvamalt, kui koorem on haagisel paigutatud maksimaalselt veosildade kohale. Nii on võimalik saavutada parimad sõiduomadused ja parim pidurdustõhusus.
- Hoolitsege rataste tasakaalustamise ja ühtlase rehvirõhu eest – nii väldite laagrite kahjustumist.
- Piduritega haagistel (O2-kategooria) nõutakse “3PMSF” tähistusega talverehvide kasutamist talvisel ajal.
- Vältige haagise vedukautoga risti pöördumist pidurdamise ajal.
- Kasutage tervet mõistust

## 2.5 Koorma kinnitamine

- Koorem tuleb alati kinnitada nii, et see ei pääseks liikuma, ei halvendaks sõiduomadusi ei tekitaks kahju ega kehavigastusi.
- Kastihaagistel on platvormi sisepoolel koormakinnitusasasad ja välispoolel kinnituskonksud.
- Kontrollige, kas koormakinnitusrihm vastab koorma massile – erinevatele massidele on erinevad kinnitusrihmad.
- Auto- ja paadiveohaagistel tuleb auto või paat kinnitada nii esi- kui tagaosast. **Vints ei ole mõeldud koorma kinnitamiseks vaid peale- ja mahalaadimiseks!**
- Erihaagistele kehtivad spetsiaalsed kinnitusjuhised.

## 2.6 Ohutuskontroll

Enne sõitmist kontrollige:

- Veopea kinnitust veokuuli külge.
- Rehvirõhku.
- Vedukauto ja haagisevahelist elektriühendust ning kõiki valgusteid-
- Veenduge, et tugiratas on üles tõstetud ja kindlalt kinnitatud ning tugiratas paikneb

sõidusuunas.

- Kõik eemaldatavad osad (nt lisapoordid, kattekaas) on nõuetekohaselt kinnitatud ja lukustatud.
- Piduritega haagiste korral seisupidur oleks vabastatud.

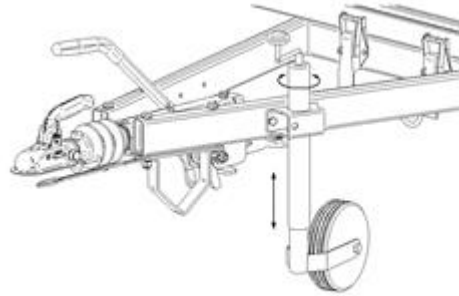
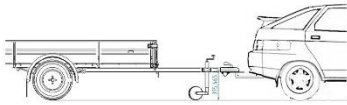

## 2.7 Paadiveohaagise kasutusjuhend

Kokkupuude veega võib elektriseadmetes tekitada lühiühenduse. Kui teil on vaja haagisega vette sõita, ühendage elektrisüsteem pistikust lahti ja laske lambipirnidel 10 min jahtuda. Enne autost lahkumist rakendage seisupidur. LED tuledel korral ei ole vajalik elektrisüsteemi lahti ühendada.

## 2.8 Paadi kinnitamine

Tõmmake vintsitross/rihm täielikult haagise taha välja. Tugiratas peab olema suunatud otsesõidusuunda. Ajage paat vastu haagist ja kinnitage vintsitrossi/rihma veokonks käilarõnga külge. Veenduge, et paat toetub kindlalt kiilurullidele ja koormus küljerullidele on minimaalne. Küljerullid on mõeldud abivahendiks paadi vette laskmiseks ja veest tõmbamiseks. Veenduge, et vints on lukustunud.

## 2.9 Paadi kinnitamine haagisele

Pingutage kinnitusrihmu nii, et paat ei saaks veo ajal külili kukkuda. Kontrollige, et küljetoed ei saaks liikuda.

Kontrollige, kas haagise valgustid on töökorras.

Paadihaagisel, millel on eemaldatavad valgustid, võtke pistik enne vettelaskmist välja ja tõstke pistik vettēsõitmise ajaks üles.

Esemetele, mis ulatuvad meetri võrra üle platvormi, tuleb sellele kinnitada puna-valge triibuline märkelipp või punane lamp.



## 2.10 Paadi vettelaskmine

Tagurdage sedavõrd, et vesi ulatuks rehvi, kuid mitte rattakilbini. Kui vesi ulatab kõrgemale, siis võivad rattalaagrid saada kahjustatud. Enne autost väljumist rakendage seisupidur. Laske paat ettevaatlikult alla, keerates vänta tahapoole.

## 2.11 Hooldamine ja korrashoid

Puhastage haagis ning õlitage pidurdustrossid ja juhik. Kontrollige vintsitrosse/rihmu ja vahetage need välja, kui neil on suuri kahjustusi. Määrige vintsitrossi ja vintsi määride- või mootoriõliga. Kontrollige kogu haagise seisundit, rehvirõhku, valgusteid jm.

# 3. Hooldamine ja korrashoid

## 3.1 Üldine

Kontrollige regulaarselt rehvide rõhku ja rataste tasakaalustatust. Kui rehvi rõhk on vale või erinevatel ratastel erinev või ratas on tasakaalust väljas, võib see rikkuda ratta laagrid.

Soovitavad rehvirõhud on järgmised:

- ratas R13/R14 – 2,5 bar;
- ratas R13C/R14C – 3,5 kuni 4,5 bar.

Rattavahetamisel asetage tungraud silla kammitsaplaadi alla. 2-teljisel haagisel aasetage tungraud alati tagumise telje alla.

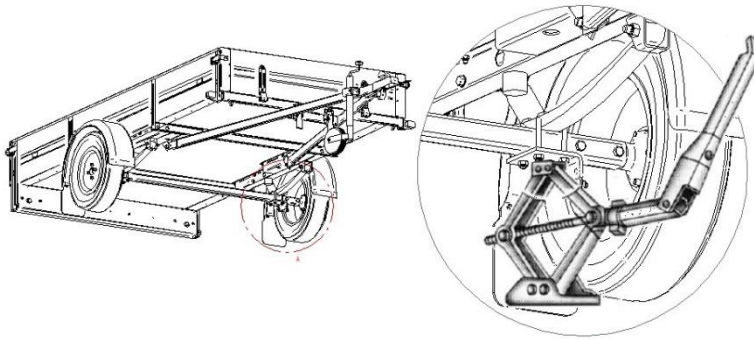

Piduritega haagistel (kategooria O2) on talveperioodil nõutud vedava autoga samaliigiliste talverehvide kasutamine (kas 3PMSF või naastrehv).

Pärast esimese 500 km läbisõitu tuleb kontrollida kõigi keermesliideste, s.h. ratta kinnituspoltide pingsust ja vajadusel pingutada.

Hiljemalt ühe aasta möödumisel haagise ostukuupäevast või pärast 10000 km läbimist on haagise omanikul kohustus teha esmane tehnohooldustootja või tema volitatud esindajajuures. Edaspidi tuleb perioodilist hooldust teha maksimaalselt iga 10 000 km läbisõidu järel.

Haagist tuleb regulaarselt pesta, eriti talveperioodil, kui haagist kasutatakse teedel, mida on libeduse tõrjeks soolatatud. Teedel olev sool võib kahjustada haagise tsingitud pinda, kahjustuste vältimiseks on vajalik sool pärast haagise kasutamist maha pesta.

Uue haagise tsingitud osad on läikivad, kuid aja jooksul reageerib tsink õhuhapnikuga ja pind muutub tuhmiks. See on oksüdeerimisprotsess, mis muudab tsingikihi korrosioonile vastupidavamaks.

Tuledes olevad pirnide soklid võivad aja jooksul oksüdeeruda, seetõttu tuleb neid regulaarselt kontrollida ja vajadusel puhastada.

Kui haakeseadet toimib raskesti, tuleb seda määrida haakeseadmel näidatud kohtadest, probleemi püsimisel pöörduda tootja poole.

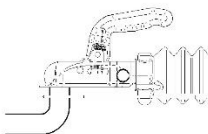

## 3.2 Pidurite kontroll

Pidurisüsteem vajab pidevat hooldust ja õiget seadistamist. Soovitame hooldada pidurisüsteemi kogenud mehaanikutel.

Piduriklotsid on kuluosad ja vajavad vähemalt kord aastas perioodilist kontrollimist. Piduriklotside visuaalne kontroll toimub läbi pidurikilbil asetseva kontrollava. Kui kasvõi üks piduriklots on kulumispiiril või alla selle, tuleb vahetada telje kõik piduriklotsid.

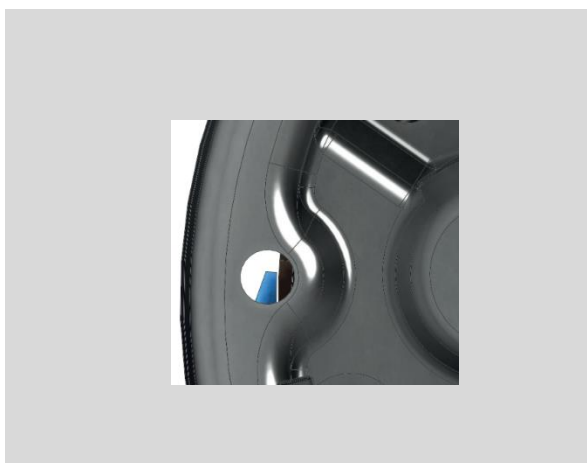

Telg	Piduriklotsi min. paksus
Arcas Trailer	2 mm
AL-KO	2 mm

Piduritrumli seisukorra kontrollimiseks tuleb eemaldada kapsel (1), keerata lahti rummu mutter (2) ja eemaldada piduritrummel (3). Trumli eemaldamiseks tuleb vabastada piduri reguleeritav tugi. Kontrollida piduritrumli kahjustusi. Kui piduritrumlil on kahjustusi või tugevaid kulumisrante, tuleb piduritrummel välja vahetada.

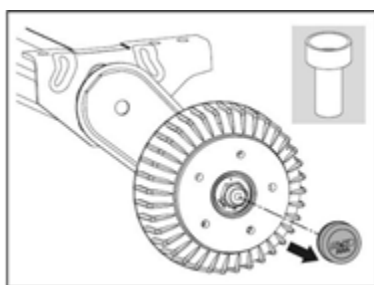

Pilt 1

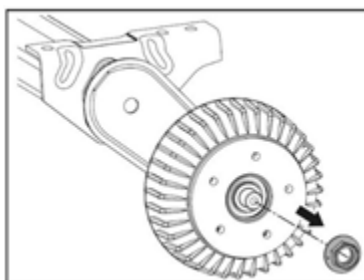

Pilt 2

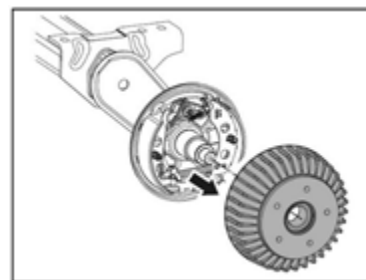

Pilt 3

Kontrollida piduritrumli läbimõõtu. Piduritrummel tuleb välja vahetada, kui maksimaalne läbimõõt on saavutatud või ületatud.

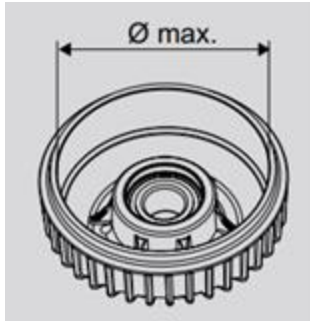

<b>Telje tüüp</b>	<b>Piduritrumli max läbimõõt</b>
Arcas Trailer kuni 1500kg telg	Ø max. 202 mm
AL-KO kuni 1500kg telg	Ø max. 202 mm

Piduritrumli kokkupanek toimub vastupidises järjekorras. Rummu mutri pingutusmoment on  $290 \pm 10$  Nm



### 3.3 Rehvid

Rehvide vahetamisel soovitame kasutada sama tüüpi rehve, mis haagisele algselt paigaldatud olid.

<b>Mudel</b>	<b>Standardrehvid</b>	<b>Minimaalne koormus- ja kiirusindeks</b>
Kõik furgoonhaagised F365-SLB/1,8 F365-DLB/1,8 F410-SLB/1,8 F410-DLB/1,8	185R14C	98 K
Kõik CD-seeria haagised täismassiga kuni 750kg	155 R13 155 R13C	78 K
Kõik CD-seeria haagised täismassiga üle 750kg	185 R14C	98 K
Kõik CT-seeria haagised täismassiga kuni 750kg	155 R13 155 R13C	78 K
Paadihaagised täismassiga kuni 750kg J340-SR/1,6 B420-SL/1,6 B470-SL/2,0	155 R13 155 R13C	78 K
Paadihaagised täismassiga üle 750kg B570-SRB/2,3 B620-SRB/2,3 B720-SRB/2,3 B670-DRB/2,3 B720-DRB/2,3 B820-DRB/2,3 B870-DRB/2,3	185R14C	98 K
Kõik MF- seeria haagised MF400-DRB	185R14C	98 K
Kõik CF-seeria haagised CF400-DRB CF450-DRB CF500-DRB CF600-DRB	195 R13C	98 K

### 3.4 Elektriskeem

#### 7-klemmi süsteem

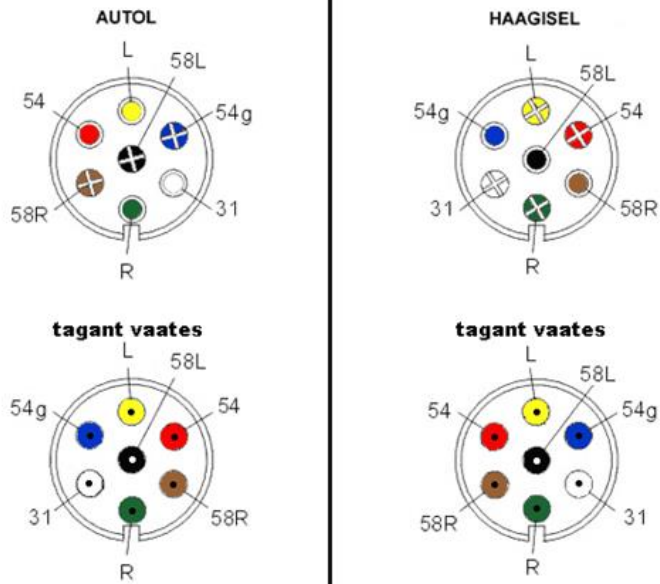

1	L	Vasak suunatuli	Kollane
2	54g	Udutuli	Sinine
3	31	Mass	Valge
4	R	Parem suunatuli	Roheline
5	58R	Parem gabariittuli	Pruun
6	54	Pidurituled	Punane
7	58L	Vasak gabariit-, ääre- ja numbrituli	Must

## 13-klemmi süsteem



1	Vasak suunatuli	Kollane
2	Udutuli	Sinine
3	Mass jalgade 1-8 vooluringile *	Valge
4	Parem suunatuli	Roheline
5	Parem tagumine ääre- ja numbrituli **	Pruun
6	Pidurituled	Punane
7	Vasak tagumine ääre- ja numbrituli **	Must
8	Tagurdustuli	Hall
9	Pole kasutuses	-
10	Pole kasutuses	-
11	Pole kasutuses	-
12	Pole kasutuses	-
13	Pole kasutuses	-

## 4. Garantii

Garantiaeg on 24 kuud haagise lõppkasutajale üleandmise kuupäevast arvestades. Garantii kehtivuse eelduseks on käesoleva juhendi nõuete täitmine.

Rikke ilmumise korral tuleb kliendil teavitada tootjat või tootja volitatud esindajat max. kolme (3) tööpäeva jooksul. Enne rikke kõrvaldamist ei ole haagise kasutamine lubatud.

Tootja või tema volitatud esindaja annab kliendile juhised edasiseks tegevuseks.

Garantii alla ei kuulu haagise loomulik kulumine ja kuluosad ( näit. piduriklotsid, rehvid, lambipirnid). Haagise garantiiremonti toimetamise kulused tootja ei hüvita.

### **Tootja:**

**Arcas Trailer OÜ**

**Paju 6, Saue linn, Harjumaa, Eesti Vabariik**

[info@arcastrailer.eu](mailto:info@arcastrailer.eu)

[www.arcastrailer.eu](http://www.arcastrailer.eu)